

## SensoIRIS M140 Detetor multicritério



EN54-5,7

### Descrição

SensoIRIS M140 é um detetor endereçável multicritério (temperatura e ótico) desenhado para instalações de sistemas de alarme de incêndio endereçáveis que suportam o protocolo de comunicação TTE. O detetor é alimentado a partir da central e pode ser controlado através do protocolo de comunicação.



### Especificações Técnicas e Ambientais

Voltagem de Funcionamento . . . . .	15 - 30VDC (Nom. 27VDC)
Consumo em Stand-By, sem comunicação . . . . .	< 160µA@27VDC Consumo
em Stand-By, com comunicação . . . . .	< 200µA@27VDC Consumo
em Estado de alarme, com comunicação. . . . .	6.5mA
Classe (de acordo com EN54-5). . . . .	A1R
Sensibilidade (de acordo com EN54-7) . . . . .	High/ Normal/ Middle/ Low
Área protegida (de acordo com EN54-5,7). . . . .	até120m <sup>2</sup>
Altura da instalação (de acordo com EN54-5,7). . . . .	até 16m
Saída em estado de alarme no terminal de RI (terminals 4/ 1)	7.5 mA/ 7.5V
Calibre do fio para os terminais. . . . .	0.4mm <sup>2</sup> - 2.0mm <sup>2</sup>
Temperatura de Funcionamento. . . . .	-10°C até +65°C
Resistência à Humidade Relativa . . . . .	(93 ± 3)% @ 40°C
Proteção . . . . .	Ip30
Peso (base incluída) . . . . .	~125g
Dimensões (base incluída) . . . . .	103x49mm

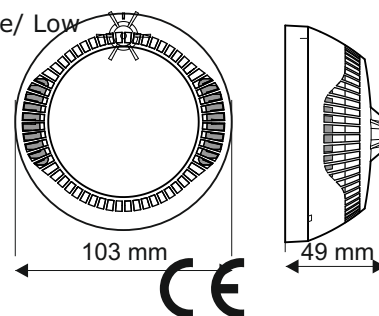

0832-CPD-2201

### Embalagem

•Caixa com - 10 unidades SensoIRIS M140, dimensões 396 x 109 x 109 mm, sem base. Todos os detetores estão protegidos com uma tampa de plástico

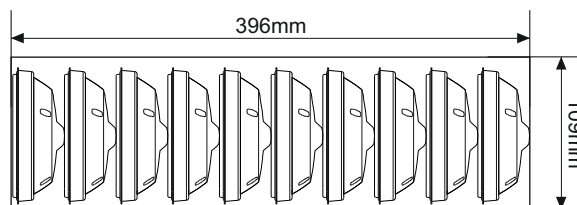

### Gama de Produtos Compatíveis

- IRIS - Central de incendio endereçável
- Кръг IRIS TTE - Expansor de 1 loop
- SensoIRIS FRI-1 - Indicador de incendio remoto
- SensoIRIS B124 - Base Standard
- Deep Base -Acessório para montagem em superfícies rugosas, condutas ao ar livre, etc
- SensoIRIS Programmer - Programador

### Contactos: